



donde la calidad no cuesta más...

Máquinas Rentables



**DIVISORA HIDRÁULICA**

mod. DHC-PP

# DIVISORA HIDRÁULICA

## Semi-automática

La Divisora hidráulica cuadrada semi-automática, es una máquina apta para dividir masas delicadas, como ciabatta, bastón, baguette, etc... , con el solo empleo de un mando de control (joystick).

Apta para la división de masas hidratadas y fermentadas.

Además en este modelo se pueden acoplar diversos tipos de parrillas, que permiten cortar hasta 11 formatos diferentes de masa con la misma máquina.

### CICLOS de TRABAJO:

#### - A -

- Cierre de la tapa manual.
- Prensado y corte mediante mando de control (joystick).
- Apertura de la tapa manual.

#### - B -

- Cierre de la tapa porta-parrilla.
- Corte mediante mando de control (joystick).
- Apertura de la tapa porta-parrilla.

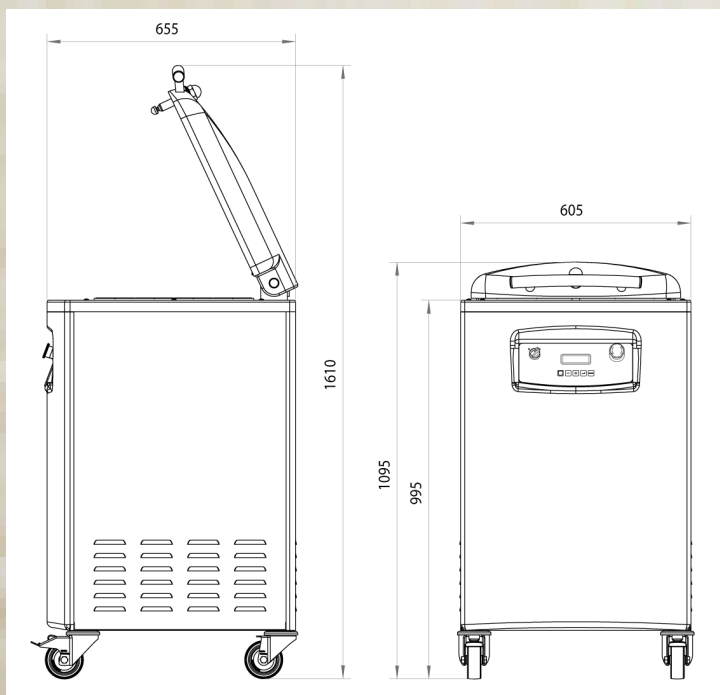

### PARRILLAS y ACCESORIOS

Grills and Accessories  
Grills et Accessoires

MODELO Model Modèle	DIVISIONES Divisions Divisions gr.	DIMENSIONES Dimensions Mesures mm.
P-10L	10	50 x 400 mm.
P-16	16	250 x 50 mm.
P-40	40	50 x 100 mm.
P-20L	20	50 x 200 mm.
P-10	10	100 x 200 mm.
P-20	20	100 x 100 mm.
P-08	8	250 x 100 mm.
P-15	15	170 x 80 mm.
P-30	30	80 x 80 mm.
P-80	80	50 x 50 mm.
PV-10	10	50 x 409 mm.
PV-08	8	50 x 512 mm.
PA-10	10	50 x 409 mm.
PA-08	8	50 x 512 mm.
FIELTRO	-	409 x 512 mm.

MODELO Model Modèle	DIVISIONES Divisions Coupeurs nº	PESO gr. Weight Poids Min. / Máx.	CAPACIDAD Capacity Capacité kg.	MEDIDAS CUBETA Basin dimensions Mesures Cuve mm.	POTENCIA Power Puissance kw.
DHC-20SA-PP	20	150 / 800	16	512 x 409 x 100	0,75
DHC-20SA-PP/B	20	150 / 800	16	512 x 409 x 100	0,75

Imágenes no contractuales. La empresa se reserva el derecho de modificar los datos sin previo aviso. Non contractual pictures. The firm reserves the right to bring whatever modifications without any notice. Photos non contractuelles. La entreprise se réserve le droit de faire des modifications améliorantes sans aucun préavis.